

摘藻堂四庫全書薈要

經部

欽定四庫全書薈要

經部

欽定禮記義疏卷八十二



詳校官編修臣程嘉謨

欽定四庫全書會要卷二千五百四十四

經部

欽定禮記義疏卷八十一 禮器圖四

五

宮音五聲之首商音徵所生其角音羽所生其徵音宮所生其羽音商所生其行屬土其象行屬金其象為行屬木其象為行屬火其象為行屬水其象為為君其數八十臣其數七十二民其數六十四事其數五十四物其數四十八其聲極長極其聲次長次下其聲在長短高其聲次短次高其聲極短極高

下極濁

次濁

下清濁之間

次清

極清

相

生

圖

宮 舌居中出於腭合口而通之之謂宮

商 口開張出於腭開口而吐之之謂商

角 舌縮脚出於肝張口湧吻之謂角

徵 舌點齒出於心齒合吻間之謂徵

羽 舌撮嘴出於腎而齒開吻之謂羽

論五音長短之序則曰宮商角徵羽論五音相生之序則曰宮徵商羽角

案五音生於黃鍾黃鍾為宮而管九寸九之則其數

八十一三分宮去一而下生徵其數五十四三分徵

益一而上生商其數七十二三分商去一而下生羽

其數四十八三分羽益一而上生角其數六十四司

馬氏遷云以上生下皆三生二以下生上皆三生四

數多者濁數少者清聲濁者大聲清者細大不踰宮

細不踰羽其別重敏經迭柳

宮音重商音敏角音
經徵音迭羽音柳

其

配土火木金水其象君臣民事物民臣與物為不變

變者君與事而已故五音無變商角羽而有變宮徵也

律呂相生



案禮記禮運曰五聲六律十二管還相為宮周禮太

師掌六律六同以合陰陽之聲子月建黃鍾而辰在

星紀丑月建大呂而辰在亥枵寅月建大簇而辰在

娵訾亥月建應鍾而辰在析木辰月建姑洗而辰在

大梁酉月建南呂而辰在壽星午月建蕤賓而辰在

鶉首未月建林鍾而辰在鶉火申月建夷則而辰在

鶉尾巳月建中呂而辰在實沈戌月建無射而辰在

大火卯月建夾鍾而辰在降婁辰與建交錯賢處如

表裏然是其合也其相生則以陰陽六體為之黃鍾

初九下生林鍾之初六林鍾又上生大簇之九二大

簇又下生南呂之六二南呂又上生姑洗之九三姑

洗又下生應鍾之六三應鍾又上生蕤賓之九四蕤

賓又上生大呂之六四大呂又下生夷則之九五夷

則又上生夾鍾之六五夾鍾又下生無射之上九無

射又上生中呂之上六同位者象夫妻異位者象子

母所謂律取妻而呂生子也凡下生者三分去一上

生者三分益一五下六上乃一終矣十二律惟黃鍾九寸林鍾六寸大簇八寸皆全寸而無餘分此三統之道也陳氏祥道曰黃鍾至大簇陽之陽也林鍾至應鍾陰之陰也陽之陽陰之陰則陽息陰消之時陽常下生而有餘陰常上生而不足蕤賓至無射則陰之陽也大呂至中呂則陽之陰也陰之陽陽之陰則陽消陰息之時陽常上生而不足陰常下生而有餘然則自子午以左皆上生子午以右皆下生矣

土鼓

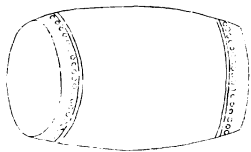

蕢桴



案禮記禮運曰夫禮之初始諸飲食蕡桴土鼓猶若
可以致其敬於鬼神明堂位曰土鼓蕡桴葦籥伊耆
氏之樂也周禮籥章春秋擊土鼓吹豳詩以逆暑迎
寒祈年吹豳雅擊土鼓以樂田畷祭蜡吹豳頌擊土
鼓以息老物蓋樂之作本於籥始於土鼓而周家王
業之興本於豳逆暑迎寒祈年皆本始民事蜡息老
物則使之反本而已故所擊者土鼓而擊之者蕡桴
也土鼓築土為之也杜子春曰土鼓以瓦為皋陶以

革為面然禮運土鼓起於未合土之前與壺涿氏炮
土之鼓異矣蕢或作蒯蓋結草以為桴也鄭氏改蕢
為由非也

止

祝

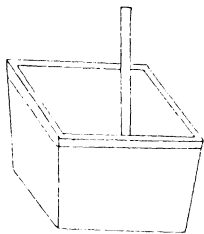
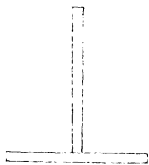

案書曰合止祝啟詩曰鼗磬祝圉周禮小師掌教祝
啟禮記樂記曰聖人作為柷敔明堂位有拊擊蓋祝
啟以柷敔為體柷敔以戛拊擊為用故柷敔戛拊擊
先儒皆謂之祝啟也爾雅云所以鼓祝謂之止郭氏
璞注云祝如漆桶方二尺四寸深一尺八寸中有椎
柄連底扞之令左右擊止者椎名鄭氏康成曰合樂
之時投椎其中而撞之聶氏崇義從鄭說今太常樂
亦人執其椎投而擊之蓋祝以合樂也鼓祝謂之止

欲戒止於其早也祝方二尺四寸為陰樂作於陽故以陰數成之

敵

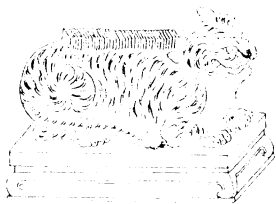

籩

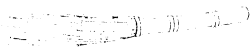

案爾雅云所以鼓敔謂之籟郭氏璞注云敔如伏虎
背上有二十七齟齬刻以木長尺櫟之籟者其名也
唐制則用竹長二尺四寸破為十莖於敔背橫櫟之
又鄭注云敔木虎也背有刻所以鼓之以止樂蓋鼓
敔謂之籟欲脩潔於其後也敔二十七齟齬為陽樂
止為陰故以陽數成之

龍 箕 虞

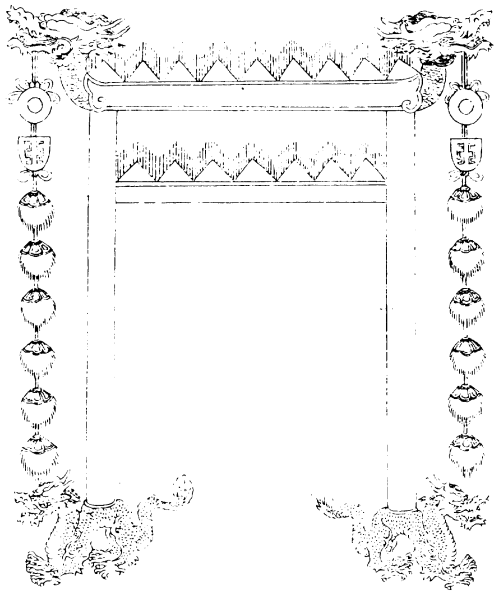

案明堂位有曰夏后氏之龍筭虞鄭注曰筭虞所以
縣鐘磬也橫曰筭飾之以鱗屬植曰虞飾之以羸屬
羽屬孔疏曰龍筭虞謂筭虞之上以龍飾之也案考
工記鱗飾筍羸與羽飾虞則筍飾以龍此經并云虞
者蓋夏時筭與虞皆飾之以鱗至周乃別故云龍筭
虞或可因筭連言虞也

鍾

以其鉦之長為之甬長
注謂兼衡言之以鉦間
為甬大長故也又以其
甬長為之圓三分甬長
二在上一下在下以設其
旋注旋當甬之中央

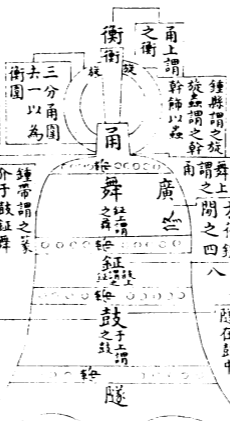

鍾帶謂之篆
介于鼓鉦舞
甬之閒凡四
四帶閒有鍾
乳各九凡三
十六乳所謂
篆閒謂之枚
謂之景也

鼓閒之方得鈇閒之
六大鍾十分其鼓閒
以其一為之厚小鍾
十分其鈇閒以其一
為之厚六分其厚以
其一為之深而圓之

舞上
謂之閒之四
舞間之
方得鈇
閒之四
鈇閒
于上所擊
得鈇
之處曰搯
推謂之隨
隨在鼓中

鈇

于

鈇

十分鈇去二
以為鈇又去
二以為之鼓
閒又去二以
為舞廣

鍾口十者其
長十六鈇閒
其廣八
杜云去甬角有
紋處各一分

兩樂謂之鈇
蓋鍾口二角

案禮記樂記云鍾聲鏗鏗以立號號以立橫橫以立武周官鍾師掌金奏考工記鳧氏為鍾兩欒謂之鈇鈇間謂之于于上謂之鼓鼓上謂之鈺鈺上謂之舞舞上謂之甬甬上謂之衡鍾縣謂之旋旋蟲謂之幹鍾帶謂之篆篆間謂之枚枚謂之景于上之攓謂之隧十分其鈇去二以為鈺以其鈺為之鈇間去二分以為鼓間以其鼓間為之舞脩去二分以為舞廣以其鈺之長為之甬長以其甬長為之圍三分其圍

去一以為衡圍大鍾十分其鼓間以其一為之厚小
鍾十分其鈺間以其一為之厚六分其厚以其一為
之深而圜之蓋銑也于也鈺也鼓也舞也鍾之體也
甬與衡鍾之柄也國語單穆公曰先王之制鍾也大
不出鈞重不過石律度量衡於是乎生樂器待律然
後制而律度又待鍾然後生故有十二辰之鍾以應
十二月之律十二月之鍾大鍾也大鍾特縣詩書爾
雅所謂鏞是也非十二辰之鍾則為編鍾十六枚周

禮所謂編鍾是也梓人職云厚唇弇口出目短耳大
冑燿後大體短脰若是者謂之羸屬恒有力而不能
走其聲大而宏有力而不能走則於任重宜大聲而
宏則於鍾宜若是者以為鍾虞是故擊其所縣而由
其虞鳴鄭氏康成曰橫者曰筭飾之以鱗屬植者曰
虞飾之以羸屬

磬

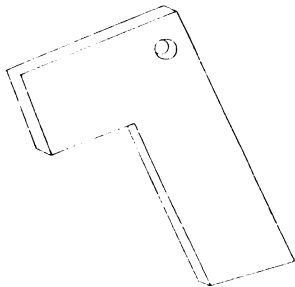

案禮記樂記曰石聲磬磬以立辨辨以致死考工記
磬氏為磬倨句一矩有半其博為一股為二鼓為三
三分其股博去一以為鼓博三分其鼓博以其一為
之厚已上則摩其旁已下則摩其端鄭氏注曰先度
一矩為句一矩為股而求其絃既而以一矩有半觸
其絃則磬之倨句也磬有大小此假矩以定倨句非
用其度也蓋鍾圓中規磬方中矩則倨句一矩有半
觸其絃也其博為一疑一律也股為二後長二律也

鼓為三前長三律也股非所擊也短而博鼓其所擊也長而狹鄭司農云股磬之上大者鼓其下小者康成曰股與鼓小大長短雖殊而其厚均也大戴禮曰懸一磬而尚拊則堂上有特懸磬矣小胥職云凡縣鍾磬半為堵全為肆注云鍾磬編縣之二八十六枚而在一虛謂之堵鍾一堵磬一堵謂之肆梓人云銳喙決吻數目顧脰小體騫腹若是者謂之羽屬恒無力而輕則於任重宜其聲清揚而遠聞則於磬宜

若者以爲磬虛故擊其所縣而由其篴鳴小首而
長搏身而鴻若是者謂之鱗屬以爲筍凡磬在東曰
笙磬在西曰頌磬

琴



案禮記樂記曰絲聲哀哀以立廉廉以立志又曰舜作五絃之琴以歌南風明堂位曰大琴大瑟中琴小瑟四代之樂器也琴操曰伏羲作琴世本曰神農作琴白虎通曰琴者禁也禁邪以正人心也廣雅曰琴長三尺六寸六分象三百六十六日廣六寸象六合又風俗通曰七絃法七星舊圖云舜作五絃周文王武王加二絃曰少宮少商又有九絃者蔡邕所加也蓋絃大者為君而居中央商居右旁其餘大小相次

不失其序則君臣之位正矣 又案琴徽稱琴體為
之當徽取汎聲則有聲不當徽則無聲也自臨岳之
龍齶折半立第七徽又各折半立第四徽十徽又再
折半立一徽十三徽又度臨岳至龍齶三分之立第
五徽九徽又六分之立第二徽第十二徽又度臨岳
至龍齶五分之立第三徽六徽八徽十一徽此琴徽
之定位也

瑟

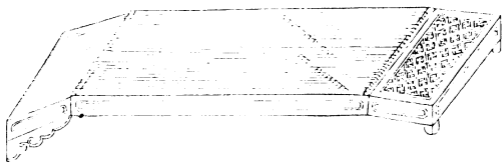

案禮記樂記曰清廟之瑟朱絃而疏越有遺音者矣
鄉飲酒禮燕禮皆有人左何瑟尚書大傳曰大瑟朱
絃達越盖越瑟底孔也疏達通之也朱絃練而朱之
也絲不練則勁而聲清練則熟而聲濁孔小則聲急
大則聲遲故歌清廟之詩所彈之瑟疏越以遲其聲
然後不至於太急練絲以濁其聲然後不失之太清
也世本曰庖犧作瑟五十絃黃帝使素女鼓之哀不
自勝乃破為二十五絃具二均聲爾雅曰大瑟謂之

灑舊圖云瑟長八尺一寸廣一尺八寸二十三絃其常用者十九絃其餘四絃謂之番番贏也頌瑟則長七尺二寸廣尺八寸二十五絃盡用之

鼓

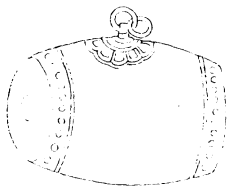

案禮記樂記曰鼓聲謹謹以立動動以進衆周禮鼓人掌教六鼓之音聲以雷鼓鼓神祀以靈鼓鼓社祭以路鼓鼓鬼享以鼗鼓鼓軍事以鼙鼓鼓役事以晉鼓鼓金奏考工記鞀人為皋陶長六尺有六寸左右端廣六寸中尺厚三寸穹者三之一上三正鼓長八尺鼓四尺中圍加三之一謂之鼗鼓為皋鼓長尋有四尺鼓四尺倨句磬折凡冒鼓必以啓蟄之日鼓大而短則其聲疾而短聞鼓小而長則其聲舒而遠聞注

皋陶鼓木也中尺中央廣尺也上三正者三讀為參
正直也參直者穹上一直兩端又直各居二尺二寸
不弧曲也鼓四尺謂革所蒙者廣四尺也此鼓之制
也風俗通曰鼓者郭也春分之音萬物皆鼓甲而出
故謂之鼓此鼓之義也爾雅大鼓謂之鼗小鼓謂之
應詩云應田縣鼓此鼓之別也 又案詩大雅及周
頌虞業必合鼓言之又明堂位言周鼓縣則鼓有筭
虞可知但考工記梓人筍虞第言鍾磬而不及鼓惟

明堂位言龍箎虞而不言所縣之器豈即鼓之箎虞
與然注固以鍾磬言也闕之

鼗

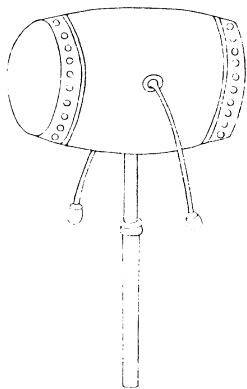

案禮記月令曰脩鞀鞀儀禮大射鼗倚於頌磬西紘
周官小師掌教鼓鼗鼗瞽矇掌播鼗眡瞭掌教播鼗書
曰下管鼗鼓其制鄭氏以為如鼓而小持其柄搖之
旁耳還自擊是也案小鼓有柄曰鞀大鞀曰鞀則鞀
也鞀也鼗也大小有殊而其制一也

鼗鼓

案陳氏祥道曰周禮小師大祭祀下管擊應鼓小祭祀小樂事鼓鞀詩曰應田縣鼓先儒以詩之田為鞀鞀小鼓應應鼗也爾雅曰大鼓謂之鼗小者謂之應然則大祭祀皆鼓鞀擊應大射有朔鼗應鼗詩又以應配鞀則朔鼗乃鞀鼓也以其引鼓故曰鞀以其始鼓故曰朔是以儀禮有朔無鞀周禮有鞀無朔猶儀禮之玄酒周禮之明水其實一也鄭氏以應與鞀及朔為三鼓恐不然也朔作而應應之朔在西應在東

則凡樂之奏常先西矣又杜氏佑曰小鼓有柄曰鞀
大鞀曰鼗但鼗不聞有柄且亦小鼓視鼗未必甚大
也

禮 記

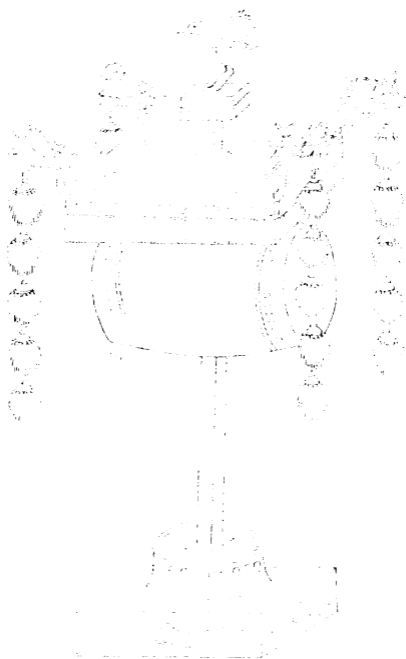

足 鼓



案明堂位夏后氏之鼓足殷楹鼓鄭注足謂四足楹
柱貫中上出也春秋時楚伯芬射王鼓跗是兵車之
鼓亦有足與周禮大僕建路鼓于大寢之門外儀禮
大射建鼓在阼階西南鼓彼其所建非即楹鼓也哉

--	--	--	--	--	--	--	--	--

拊

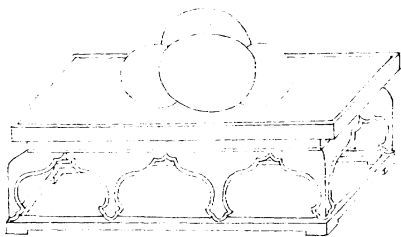

案禮記樂記曰會守拊鼓明堂位謂之拊搏書則謂之搏拊盖以其或搏或拊莫適先後也陳氏祥道曰拊之為物以韋為之狀若鼓然書傳所謂以韋為鼓是也實之以糠白虎通所謂拊革著以糠是也其設則堂上尚書所謂搏拊是也其用則先歌周禮所謂登歌合奏擊拊是也玩經文會守之義則拊也者殆衆樂待之而動者與

相

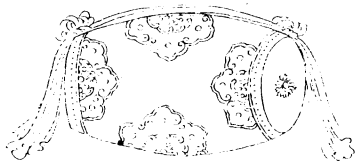

案禮記樂記曰治亂以相鄭注相即拊也以節樂孔
疏云亂理也言理奏樂之時擊拊而輔相於樂也案
樂記既云會守拊鼓又曰治亂以相則相非拊也鄭
氏以相為拊之說誤矣

雅

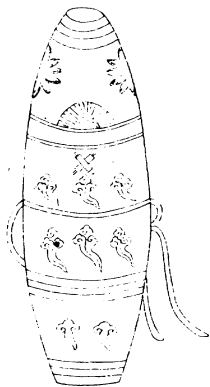

案禮記樂記曰訊疾以雅孔疏曰舞者訊疾奏此雅器以應之陳氏祥道曰樂者正也賓出而春雅欲其醉而不失正也工舞而奏雅欲其迅疾而不失正也賓出之奏雅有祓樂則工舞之奏雅各以其舞之曲與聶氏宗義曰先鄭謂雅狀如漆筩而弇口大二圍長五尺六寸以羊韋輓之有兩紐疏畫

管

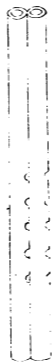

案禮記明堂位下管象樂記曰從以簫管前此虞書
曰下管周禮小師掌教管笙師掌吹管大司樂有孤
竹孫竹陰竹之管燕禮大射禮皆下管新宮蓋匏竹
在下故於堂下吹管以播之也鄭司農曰管如篪六
孔說文亦曰管六孔十二月之音鄭氏康成曰管如
笛而小併兩而吹之今大予樂有焉廣雅云管象簫
長尺圍寸八孔無底夫併兩吹之則象簫之說信矣
而八孔之說則未確也且管或作琯則古者之管殆

有以玉為之者乎 又案管六孔諸圖俱止五孔殆
併上出之吹孔而為六與

簫

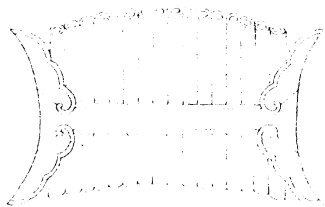

案禮記月令仲夏之月均管簫樂記曰從以簫管周禮小師掌教簫笙師掌吹簫詩簫管備舉爾雅云大簫謂之言小者謂之筊舊圖云雅簫長尺四寸二十四強頌簫長尺二寸十強博雅云簫大者二十四管無底小者十六管有底蔡邕曰簫編竹有底長則濁短則清以審室其底而增損之則和蓋皆述其所傳然也風俗通云舜作竹簫以象鳳翼則簫之來也久矣

答冊

案禮記明堂位葦籥伊耆氏之樂也周禮笙師掌教籥籥師掌教國子吹籥籥章掌歛幽籥孔疏葦籥者謂截葦為籥蓋籥三孔主中聲而上下之律呂於是乎生命之曰籥以黍籥之法在是也羽舞皆執籥吹籥而舞以聲音之本在是也爾雅曰大籥謂之產其中謂之仲其小謂之筠案鄭氏康成郭氏璞皆云籥三孔而廣雅乃謂七孔毛萇乃謂六孔以黍籥之法為聲音之本推之則鄭郭之說為是

壙

二後

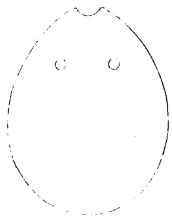

三前

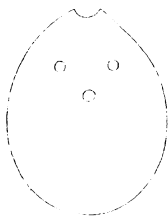

案禮記樂記曰聖人作為壎箎周禮小師掌教壎注云壎燒土為之大如鴈卵謂之雅壎郭璞爾雅注云大如鵝子銳上平底形如稱錘小者如雞子謂之頌壎凡六孔上一前三後二世本云暴卒公作壎圍五寸半長三寸四分又案白虎通曰壎坎音也壎在十一月陽氣於黃泉之下薰蒸而萌唐樂志曰壎曠也立秋之音萬物將曠黃也然壎土也土位於坤而時立秋則唐志之說是而白虎通之說非矣

簏



案周禮笙師掌教歛箎爾雅大箎謂之沂孫炎曰沂
悲也郭氏璞曰箎以竹為之長尺四寸圍三寸一孔
上出寸三分名曰翹橫吹之小者尺二寸聶氏崇義
曰先鄭云七孔賈疏云九孔皆誤惟廣雅云八孔為
是

筭

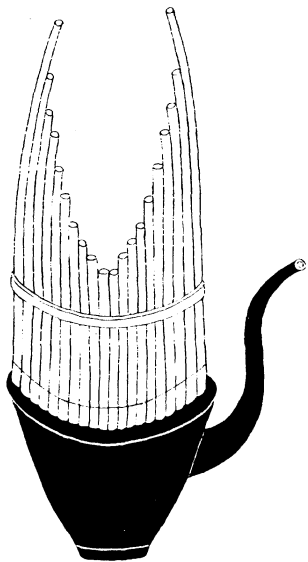

案禮記月令仲夏調竽笙周禮笙師掌教歛竽先鄭云竽三十六簧賈疏竽長四尺二寸鄭康成云竽管類用竹為之形參差象鳥翼韓非曰竽者五聲之長故竽先則鐘瑟皆隨竽唱則諸樂皆和蓋後世之樂然也竽三十三管宮管在中央

笙



案禮記明堂位女媧之笙簧詩小雅曰吹笙鼓簧爾雅云大笙謂之巢小者謂之和郭氏璞注列管匏中施簧管端大者十九簧小者十三簧舊圖云笙長四尺謂管參差有如鳥翼至簧為笙中之舌或者離笙簧為二物誤矣

羽

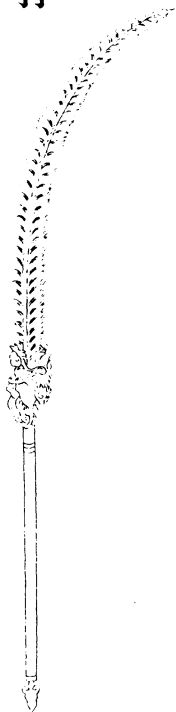

案舞蓋以鳥羽之長者插於柄上執而舞之其羽或用鷺或用翟皆見於詩前人作圖用細毛為數節如節之形懸於柄柄作牛首龍首形皆非也

旄

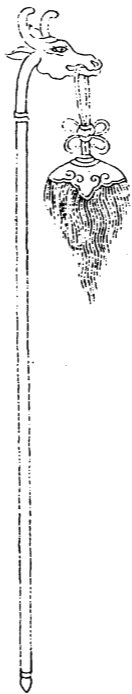

案樂記有羽旄干戚周官舞師掌教六舞有旄舞旄舞以毛牛尾為之所謂以旄牛尾注於旗竿之首者此也

干

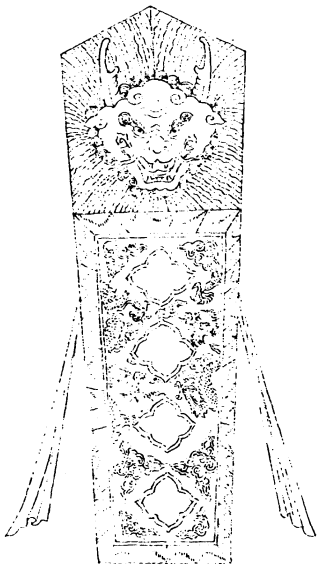

戚

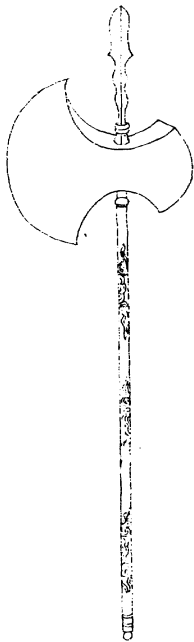

案陳氏祥道曰古之舞者或以干配戚或以干配戈

案司兵職授舞者兵注以干戚言又

據文王世子春夏學干戈陳說本此

盾以革為之其

背曰瓦

案左傳中其盾曰瓦則背當隆起

其瓦設錫而有鼻朱干朱

質而繪以龍龍之外又繪以雜羽其繫之以繡韋

木鐸

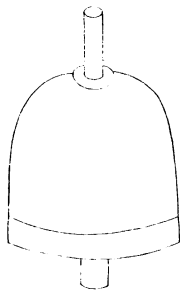

案夏書胤征每歲孟春適人以木鐸徇于路周禮大司徒鄉師以木鐸徇于市朝明堂位振木鐸於朝天子之政也許慎鄭康成皆曰鐸大鈴也陳氏祥道曰鐸有金鐸有木鐸金鐸舌以金木鐸舌以木金鐸振武事若司馬之振鐸撫鐸是也木鐸振文事若書禮所言徇以木鐸是也

武 舞 六 成 圖

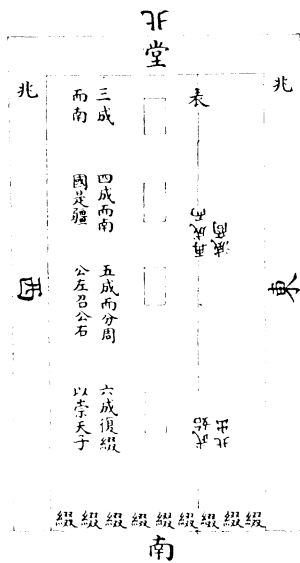

案禮記樂記曰武始而北出再成而滅商三成而南
四成而南國是疆五成而分周公左召公右六成復
綴以崇天子先儒謂立四表於郊丘廟庭舞人以次
就舞位而復綴云

欽定禮記義疏卷八十一

欽定四庫全書蒼要卷二千五百四十五

經部

欽定禮記義疏卷八十二

禮器圖五

大 宗 子

別 子
為 祖

繼 別
為 宗

大 宗

大 宗

大 宗

小子宗

別子庶子

繼禰為小宗

繼祖者

繼曾祖者

繼高祖者

庶子

繼禰者

繼祖者

繼曾祖者

庶子

繼禰者

繼祖者

庶子

繼禰者

庶子

案儀禮喪服傳曰尊者尊統上卑者尊統下大宗者尊之統也大宗者收族者也不可以絕故族人以支子後大宗也適子不得後大宗喪服丈夫婦人為宗子宗子之母妻齊衰三月傳曰尊祖也尊祖故敬宗敬宗者尊祖之義也喪服小記曰別子為祖繼別為宗繼禰者為小宗有五世而遷之宗宗其繼高祖者也是故祖遷於上宗易於下尊祖故敬宗敬宗所以尊祖禰也大傳曰別子為祖繼別為宗繼禰者為小

宗有百世不遷之宗有五世則遷之宗百世不遷者
別子之後也宗其繼別子者百世不遷者也宗其繼
高祖者五世則遷者也有小宗而無大宗者有大宗
而無小宗者有無宗亦莫之宗者公子是也聶氏崇
義曰別子為祖謂諸侯適子之弟別於正適故稱別
子為祖者謂此別子子孫為卿大夫者立此別子為
始祖也繼別為大宗謂別子之世長子恆繼別子與
族人為百世不遷之大宗也繼禰者為小宗禰謂別

子之庶子其庶子所生長子繼此庶子與兄弟為小宗故云繼禰為小宗謂之小宗者以五世則遷比大宗為小也所謂有五世則遷之宗其繼高祖者也繼高祖者其實是繼高祖者之子以繼高祖者之身未滿五世猶為宗也又案公子不得禰先君故為別子而繼別者族人宗之為大宗遠至絕屬猶為之服齊衰三月母妻亦然庶子不得祭祖故諸兄弟宗之為小宗以其服服之大宗遠祖之正體小宗高祖之

正體也別子有三一是諸侯適子之弟別於適長二是異姓公子來自他國別於本國不來者三是庶姓崛起於是邦為卿大夫別於不仕者皆稱別子此別子為後世之始祖族人百世宗之而不遷故為大宗大宗一而已小宗則一人之身而所宗凡四事親兄弟之適是繼禰小宗也事同堂兄弟之適是繼祖小宗也事再從兄弟之適是繼曾祖小宗也事三從兄弟之適是繼高祖小宗也小宗有此四者而小記獨

云繼禰者初皆繼禰為始故據始而言之也夫先王立宗法而吉凶相及緩急相扶尊卑有紀親疏有倫然後一族如一家一家如一人此禮俗所以成而民風所由厚也因宗法為服制之本故先圖於此

斬衰前

領方

衿領

衰

屬幅

袂尺二寸

二寸覆掩

尺下帶衣

袂尺

社

社

裳前三幅三衽

斬衰後

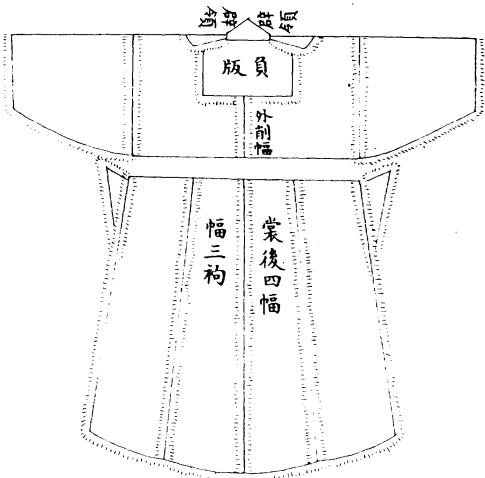

斬衰裳前

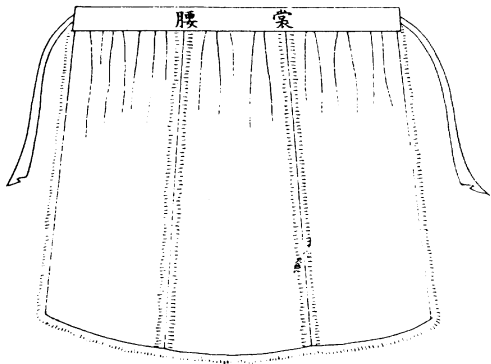

後裳衰斬

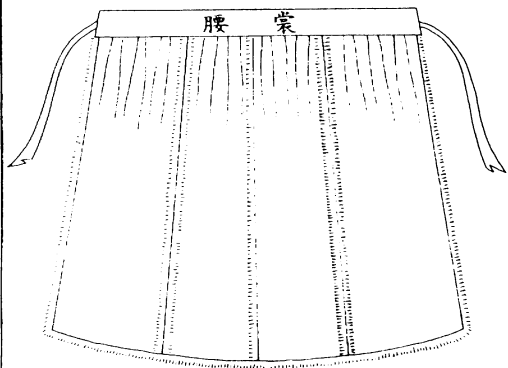

案喪服首斬衰間傳曰斬衰三升檀弓縣子曰三年之喪如斬蓋貌以表心服以表貌斬在服則心之斬可見也喪服記曰凡衰外削幅裳內削幅幅三衻疏謂削幅者縫之邊幅外者向外內者向內也衻者謂辟兩側空中央也為裳之法前三幅後四幅幅皆三辟褊之也衰前有衰後有負版左右有辟領有袂中為闕中下有衽孝子哀戚之心無所不寓也案喪服制度皆法吉服為之但吉服則以冠為本而衣與裳

因之喪服則以衰為本而冠與裳因之耳

冠



冠前

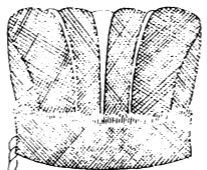

冠後

案斬衰裳三升以冠為首飾故倍衰裳而用六升布
右縫外畢冠廣三寸落額上以布為三辟禡兩頭皆
在武下向外屈之縫於武以前後兩畢之末向外禡
之故曰外畢曲禮厭冠不入公門注厭猶伏也喪冠
厭伏也謂反屈之故得厭伏之名冠繩纓條屬屬猶
著也通屈一條繩為武垂下為纓著之於冠也又雜
記云喪冠條屬以別吉凶言吉冠則纓武別材凶冠
則纓武共材將一條繩徙額上約之至項後交過前

各至耳於武綴之各垂於頤下結之也三年之練冠亦條屬右縫至大祥縞冠從吉當纓武異材也大功以上右縫其三辟禭向右為之從陰小功以下左縫亦三辟禭向左為之從陽 又案大功章注云大功布其鍛治之功麤治之是用灰也此冠用六升布加水濯之勿用灰蓋七升以上始用灰也 又案黃氏幹曰案五服之喪冠其制之異者有四升數之不同一也繩纓之與布纓澡纓二也右縫之與左縫三也

勿灰之與灰四也其制之同者亦四條屬一也外畢
二也辟積之數三也廣狹之制四也蓋其不同者親
疏之差等其同焉者形式之定制也

帶 絞



經 苴

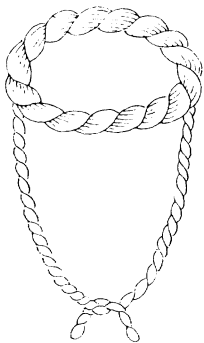

經 腰

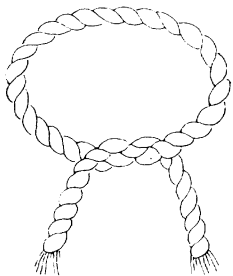

案間傳云斬衰貌若苴齊衰貌若臬喪服傳曰苴經
大搨左本在下爾雅以蕢為臬實孫炎以蕢為麻子
苴經者以色言之謂之苴以實言之謂之蕢鄭氏康
成曰麻在首在腰皆曰經經之言實也明孝子有忠
實之心苴之形惡色貌象苴服因心而發也盈手曰
搨搨扼也圍九寸 腰經大七寸五分寸之一而縲
之謂兩股相交兩頭結各存麻本散垂三尺也 絞
帶者繩帶也謂絞苴麻為繩以作帶故云絞帶王肅

謂帶如腰經亦用苴麻為之當亦七寸五分寸之一也

齊衰前

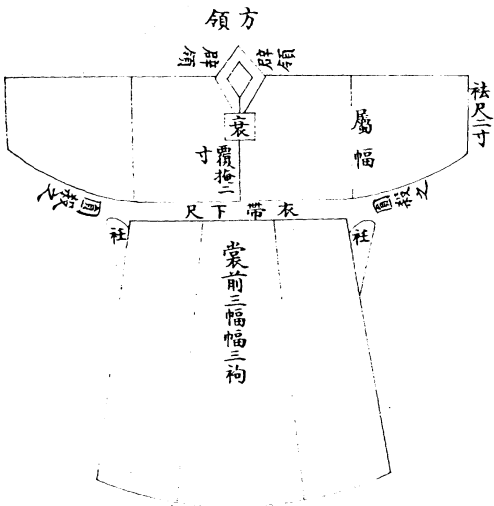

齊衰後

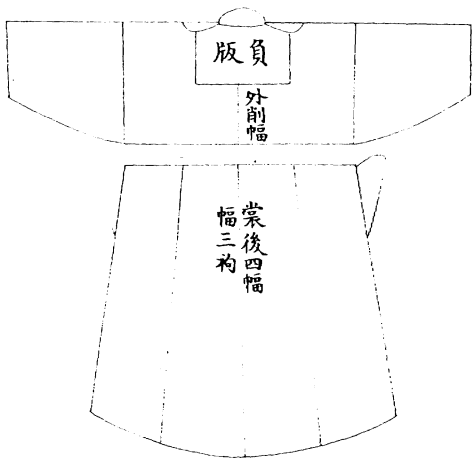

前裳衰齊

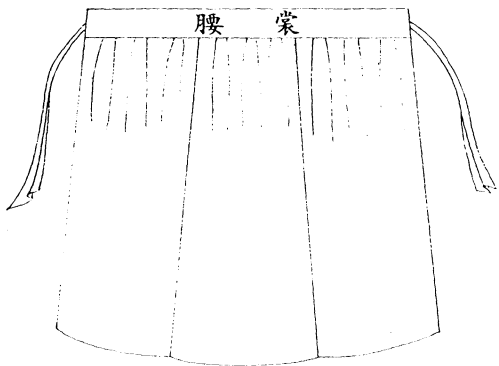

齊衰裳後

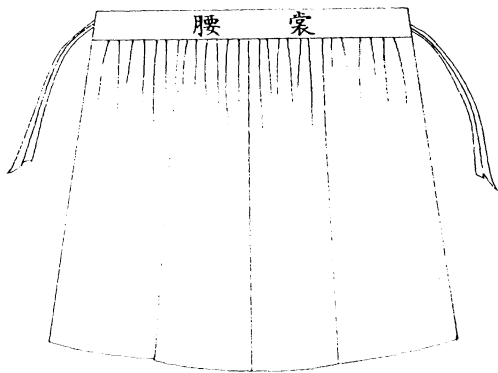

帶布



經麻壯衰齊

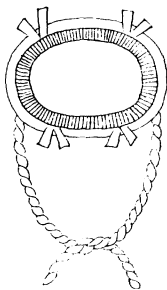

纓布冠

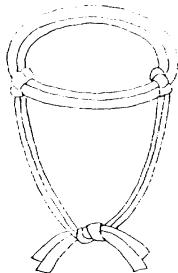

案儀禮喪服疏衰裳齊牡麻經冠布纓削杖布帶疏屨三年者傳曰齊者何緝也牡麻者象麻也牡麻經右本在上冠者沽功也疏屨者蕪蒯之菲也間傳曰齊衰貌若象又曰齊衰四升五升六升蓋降服四升正服五升義服六升也敖氏繼公曰牡麻者無實之麻也牡麻比苴為善故齊衰以下之經用之此經右本在上以見其不以本為纓而纓亦在其左也其制屈一條繩自額上而後交於項中一端垂於左下而

為纓一端止於右上而前鄉其不纓者則左端不垂
而在上為異耳冠布纓之制與繩纓同齊斬不言布
此纓帶言布者對斬衰纓帶用繩言也大功至總麻
衰惟無負版辟領之制其衰則皆外削幅其裳則皆
內削幅盖布有麤細而體式略同故大小功總麻之
齊裳等物皆準此不另圖

杖苴

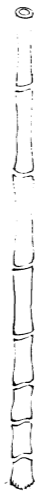

杖削



案苴杖之義有三苴杖竹也父者子之天竹圓象天
一也竹內外有節象子為父亦兼內外之痛二也竹
貫四時而不變子之痛父亦經寒暑而不改三也削
杖之義亦有三削杖桐也削之使下方取母象於地
也一也桐之言同也取內心悲痛同於父也二也桐
外無節象家無二尊故外屈於父為之齊衰經時而
有變也三也 又案喪服小記云經殺五分而去一
杖大如經注云如腰經也必知如腰經者以杖從心

已下與腰同處故也又云杖皆下本者從木性也各
齊其心者杖以扶病病從心起故杖之高下以心為
斷也

履管



案傳云菅屨者菅非外納也在周公時謂之屨在子夏時謂之菲其實一也菅屨謂以菅草為屨菅白華也已漚為菅漚管柔韌中用此管是已漚者用之為屨外納者向外編之也疏屨者粗屨也傳曰疏屨者蔗蒯之菲也蔗蒯皆草名案斬衰言菅屨見草體舉惡貌其服重也齊衰言疏屨舉草之總稱其服輕也自此不杖期則言麻屨齊衰三月則與大功同繩屨小功緦麻又沒其屨號皆各因其差降之宜也

明衣

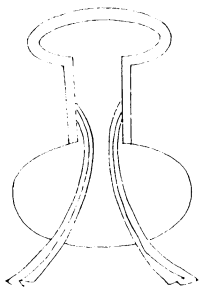
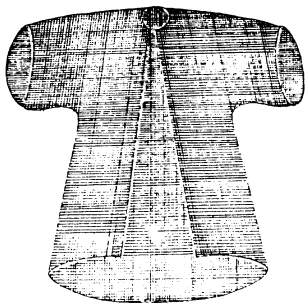

案士喪禮明衣裳用布記云明衣裳用幕布袂屬幅長下膝注云幕布帷幕之布升數未聞屬幅不削幅也長下膝者謂制此衣長至膝下亦有裳前三幅後四幅不辟積腰間下至足跗亦不被土也此不辟積腰間者以其一服不動不假上狹下寬也士喪禮下篇曰縗緼是裳之飾也緇純即此衣之飾也一染謂之縗在幅曰緼在下曰緼衣以緇裳以縗象天地也

小斂絞

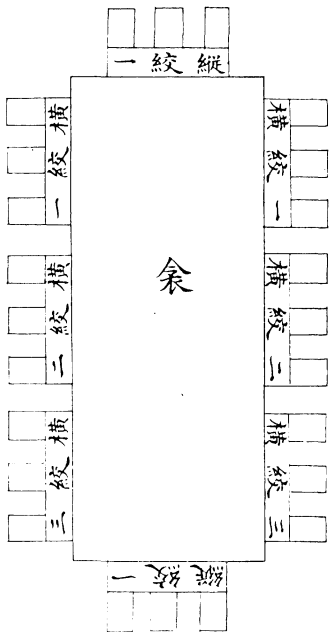

大斂紋

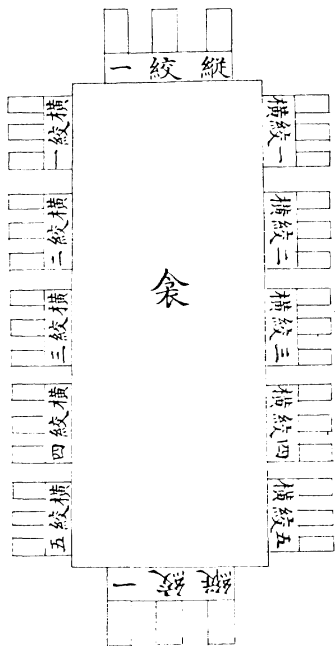

床

靈

案喪大記云小斂絞縮者一橫者三大斂布絞縮者三橫者五絞紵如朝服注云絞既斂所用束堅之者也縮從也如朝服者謂布精粗如朝服十五升也疏云謂從者一幅置於尸下橫者三幅亦在尸下從者在橫者之上每幅之末析為兩片以結束為便也小斂之絞廣終幅析其末大斂之絞取布一幅直裂作三片而用之其橫者五者亦取布二幅直裂為六片而用五片置於縮三之下皆欲其堅之急也

冒

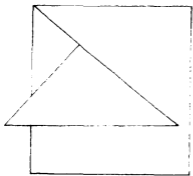
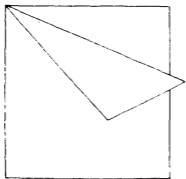

掩

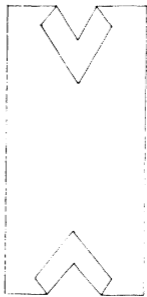

案士喪禮云掩練帛也廣終幅長五尺折其末作掩為裹尸首故也折其末者以後二脚於頤下結之既瑱幘目之後乃以前二脚倒結於項中也 喪大記云君錦冒黼殺綴旁七大夫玄冒黼殺綴旁五士緇冒頰殺綴旁三凡冒質長與手齊殺三尺注云既襲所以韜屍重形也殺冒之下韠韜足上行者也又士喪禮云冒緇質長與手齊頰殺掩足注云冒制如直囊上曰質下曰殺質正也其用之先以殺韜足而上

後以質韜首而下齊手上玄下纁象天地也孔疏云
於不縫之邊上下安帶以結之綴旁七旁五旁三尊
卑之差也

象

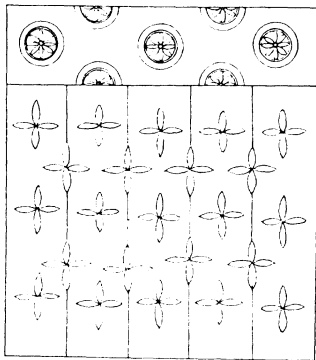

給

--	--	--	--	--

衾 夷

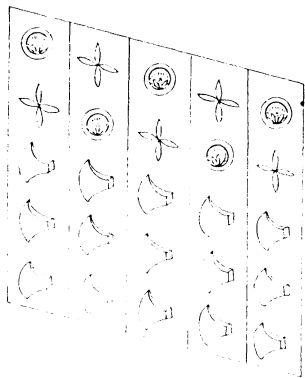

案喪大記小斂君錦衾大夫縞衾士緇衾皆一至大斂又制二衾君大夫士一也凡衾皆五幅布於絞上衾者即今之被也紿者鄭注禪被也五幅白布為之別無緣飾喪大記云紿五幅無統注云統被識生時禪被有識死則去之異於生也 喪大記曰小斂以往用夷衾夷衾質殺之裁猶冒也冒以韜屍小斂又覆以夷衾其所用繒色及長短制度與質殺同但不復為囊及旁綴耳小斂前有冒故不用夷衾自小斂

後衣多不可用冒故用夷衾覆之

夷盤

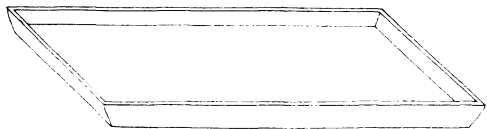

案禮記喪大記云若設大盤造冰周禮凌人大喪共夷盤冰注云夷之言尸也實冰於夷盤中置之尸牀之下所以寒尸也尸之盤曰夷盤牀曰夷牀衾曰夷衾皆依尸而為言者也漢禮器制度大盤廣八尺長丈二尺深三尺漆赤中諸侯謂之大盤其即夷盤之謂與

高重

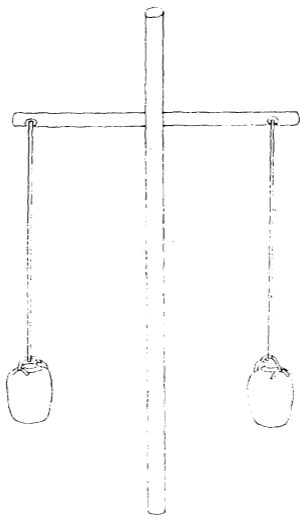

案檀弓重主道也疏云謂始死作重猶若吉祭木主之道也吉祭木主所以依神在喪作重亦以依神故曰主道也蓋孝子望親之精神有所憑依故設重以依之謂鬼神每依飲食庶幾見親於所依也重起於殷代以含飯餘鬻以鬲盛之名曰重今之糧鬻即其遺制也士喪禮云重木刊鑿之甸人置重于中庭三分庭一在南注云木也縣物焉曰重刊斲治之也鑿之為縣簪孔也士重木長三尺疏云以其木有物縣

於下相重累故得名重云簪孔者下云繫用幹用幹
內此孔中也云簪者若冠之簪使冠連屬於紒此簪
亦相連屬於木之名也士重木長三尺則大夫以上
各有等當約銘旌之杠士三尺大夫五尺諸侯七尺
天子九尺據豎者言之橫者宜半之也禮又曰夏祝
鬻餘飯用二鬲於西墻下冪用疏布久之繫用幹縣
於重冪用葦席北面左衽帶用幹賀之結於後注云
夏祝祝習夏禮者也夏人教以忠其於養宜鬻餘飯

以飯尸餘米為鬻也重主道也士二鬲則大夫四諸
侯六天子八與簋同差久讀為灸謂以蓋塞鬲口也
幹竹筥也以席覆重辟屈而反兩端交於後左衽西
端在上賀加也疏云前商祝奠米飯米夏祝徹之今
乃鬻之而盛於鬲是以下記云夏祝徹餘飯其注云
徹去鬻是也北面左衽者人北面以席先於重北面
向南掩後也聶氏崇義圖云重用互達橫鑿穿為四
孔貫四橫木每一橫縣二鬲四橫八鬲諸侯七尺三

橫六鬲大夫五尺二橫四鬲士三尺一橫二鬲並覆以疏布裹以葦席而後代則重與葦席為二物矣又案冪用疏布以布覆鬲也久之不言其物殆以所冪者為之耶左衽者右端在上而西鄉象死者之左衽也帶用鞞以鞞中束其席象死者之帶也曰面曰衽曰帶皆象形名之故曰重主道也 又敖氏繼公不讀久為灸而以久為以物承他器之稱是上既冪之而下又承之也其說較優

熬筐

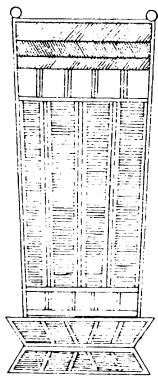

案禮記喪大記曰熬君四種八筐大夫三種六筐士二種四筐加魚腊焉注熬者以火熬穀使香以筐盛之設棺旁以惑虺蜉使不至棺也鄭注士喪禮曰熬黍稷各二筐又曰設熬旁各一筐大夫三種加以梁君四種加以稻四筐則手足各一餘設於左右加魚腊者案特牲士腊用兔少牢大夫腊用麋天子諸侯無文當用六獸之屬今案用熬筐者或亦以穀氣者人精氣所依置之棺旁亦實口用米實鬲用飯之意

必謂以惑蚘蝻竊恐熬穀易竭而蚘蝻無窮也迂矣

遺車

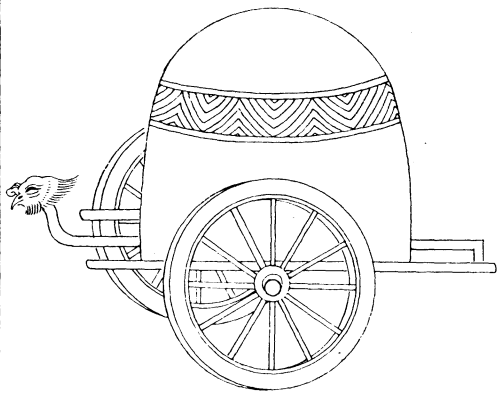

案周禮巾車職云大喪飾遣車注云一曰鸞車用疏布為轎四面有障置於四隅後鄭云轎其蓋也四面皆有障蔽以隱翳牢肉置於楅中之四隅疏云遣車謂將葬柩朝廟畢將行設遣奠竟取遣奠之牲臂臠折之為段用此車載之遣送亡者入壙也雜記云遣車視牢具言車多少各如所包牲體之數也既夕禮云包牲取下體蓋遣奠所包也士三箇前脰折取臂臠後脰折取骼是一牲取三體士少牢二牲則六體

大夫以上用大牢牲九體分為十五段三段為一包
凡五包諸侯分為二十一一段凡七包天子分為二十
七段凡九包所包皆用左胖

四碑六紼圖

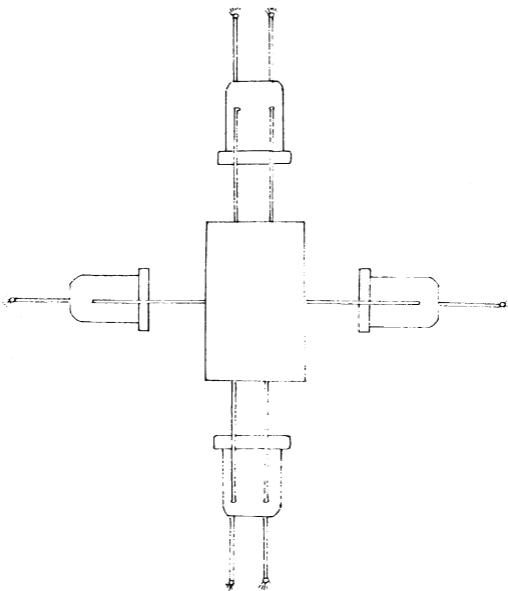

案天子六綉前後二碑上下各重鹿盧共穿四綉左
右二碑二鹿盧分穿二綉餘可以此推之

旌 銘



案士喪禮為銘各以其物檀弓銘明旌也以死者為不可別已故以其旗識之注云明旌神明之旌也周禮司常大喪共銘旌注云王則大常又案司常職王建大常諸侯建旗孤卿建旌大夫士建物銘旌亦然但尺數異耳天子九尺諸侯七尺大夫五尺士三尺若不命之士則以緇布半幅長一尺也頰其末長終幅長二尺也緇頰共長三尺廣三寸書銘於末曰某氏某之柩竹杠長三尺置于宇西階上注云杠銘

撞也宇栲也栲者兩端連綿木也

功 布



案既夕禮云商祝執功布以御柩執披注云居柩車之前若道有低仰傾虧則以布為抑揚左右之節使引者執披者知之士執披八人疏云葬時乘車故有柩車前引柩者及在旁執披者皆御治之下記云執披者旁四人注云前後左右各二人是士執披者八人也 又案禮將葬啟肆商祝免袒執功布入升自西階又商祝拂柩用功布夫啟肆用功布者執之以接神為有所拂拭也拂柩用功布者始告神用功布

拂去凶邪之氣也此皆功布之為用也功布灰治之布也周禮鄉師及葬執燹縣以與匠師御柩注云燹與翻義同翻羽葆幢也喪大記君葬御棺用羽葆蓋士御柩以功布則大夫御柩以茅諸侯以羽葆天子以燹皆以指引前後左右一如功布之施為也

羽葆



案雜記諸侯之葬升正柩匠人執羽葆御柩鄭注御
柩者居前道止之孔疏匠人工人也羽葆者以鳥羽
注於柄頭如蓋謂之羽葆謂蓋也匠人主宮室故執
蓋物御行於道示指揮於路為柩進止之節也

黼

龍

戴

戴

高二尺四寸

柄五尺

垂五采羽

垂五采羽

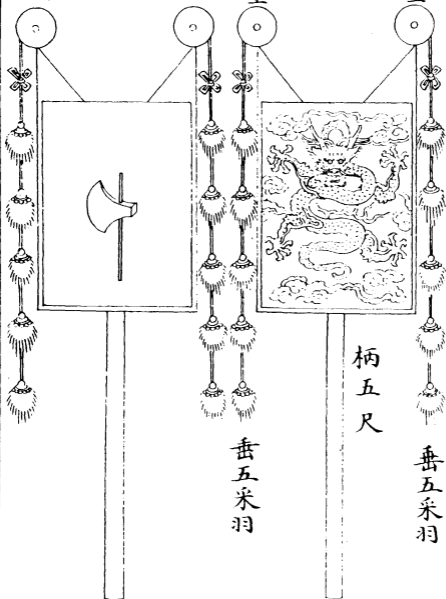

翬

雲

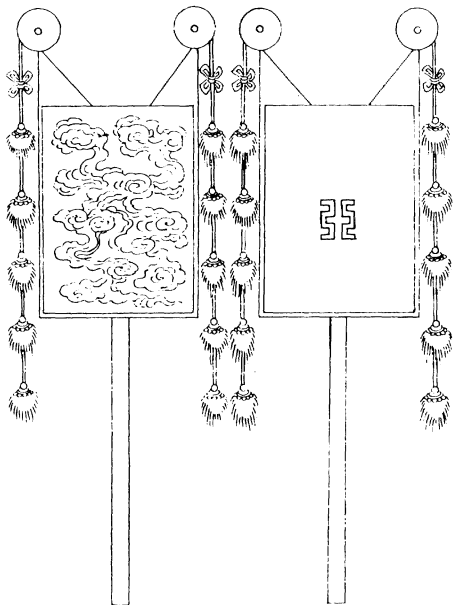

案喪大記君飾棺黼翣二黻翣二畫翣二皆戴圭大夫士皆戴綏禮器曰天子八翣諸侯六翣大夫四翣鄭注喪大記引漢禮翣以木為筐廣三尺高二尺四寸方兩頭高衣以白布畫者畫雲氣其餘各如其象柄長五尺車行使人持之而從以障車既窆樹於壙中天子八翣有龍翣二其戴皆加璧垂羽

飾 棺

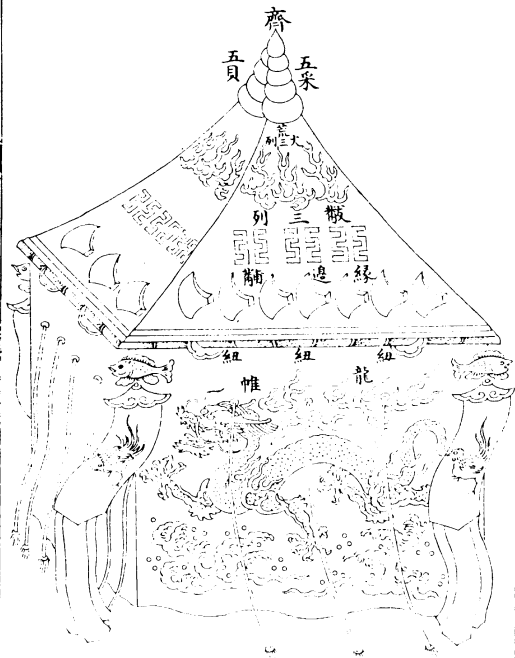

案柳之言聚也諸飾所聚也孝子啟殯見棺猶見親身載飾而行遂以葬若存時居帷幕而加文繡也其名有四以殯則謂之輶車以葬則謂之柳車以其迫地而行則謂之蜃車以其無輶則謂之軫車其帷荒振容褚紐翼披之制詳喪大記中阮氏圖云柳車四輪一轅車長丈二尺廣四尺高五尺其迫地而行有似於蜃故周禮謂之蜃車又既夕禮記注云其車狀如牀中央有轅前後出設前後輅輦上有四周下有

前後軸以輗為輪許慎說有輻曰輪無輻曰輗以輗
為輪此與輗車異也輗無輪直有轉鑾此則有輗輪
而無輻



欽定禮記義疏卷八十二

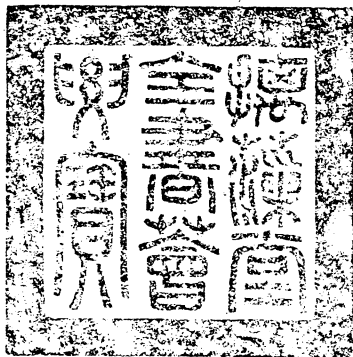

總校官庶吉士臣侍朝

校對官編修臣許兆椿

校對官編修臣閔懋大

謄錄監生臣胡容佺

謄錄監生臣宋維翰

繪圖監生臣賈鍾瑛

繪圖監生臣仇瑄